



## Руководство по эксплуатации Спецификация составных частей

# ГИДРАВЛИЧЕСКИЙ КРАН

МОДЕЛИ NDJ 10  
NDJ 20



NDJ 10



NDJ 20

**NOBLIFT**

Примечание: владелец и оператор перед использованием гидравлического крана **ДОЛЖНЫ** внимательно прочитать настоящую инструкцию.

Благодарим Вас за то, что Вы выбрали гидравлический кран фирмы "NOBLELIFT EQUIPMENT". Эта кран изготовлен из высококачественной стали и был разработан с целью предоставить Вам надежное, безопасное и легкое в использовании изделие. Для вашей безопасности и правильного обращения просим перед использованием изделия тщательно ознакомиться с настоящей инструкцией.

**ПРИМЕЧАНИЕ:** Вся представленная здесь информация в разделе "Спецификация" основана на данных, имевшихся на момент распечатывания инструкции. Мы сохраняем за собой право усовершенствовать наши изделия в любой момент без уведомления и без каких-либо санкций в наш адрес. Поэтому мы предлагаем всегда сверяться с возможными модернизациями.

## 1. ОБЩИЕ ТЕХНИЧЕСКИЕ ДАННЫЕ

Характеристики \ Модель		NDJ10	NDJ20
Грузоподъемность, кг	при минимальной длине стрелы	1000	2000
	при максимальной длине стрелы	700	500
Длина стрелы, мм	минимальная	1225	960
	максимальная	1525	1500
Высота крюка, мм	минимальная	0	350
	максимальная	1790	1840
Габариты базы, мм		1065 x 1775	1700 x 1010
Вес, кг		137,5	92

## 2. МЕРЫ ПРЕДОСТОРОЖНОСТИ

### ВНИМАНИЕ!

**Несоблюдение требований данной инструкции может привести к повреждению груза и/или поломке механизма подъема, т. е. порче имущества**

1. Не перегружайте гидравлический кран выше максимальной грузоподъемности, определенной для каждой позиции вылета стрелы. Перегрузка может привести к выходу крана из строя.
2. Всегда используйте кран на твердых и ровных поверхностях, способных выдержать вес крана с грузом. Использование крана на нетвердых или неоднородных поверхностях может привести к потере стабильности крана и, как следствие, повреждению груза.
3. Подъем груза должен начинаться при минимально возможном положении стрелы и осуществляться медленно и плавно, чтобы избежать неконтролируемого вращения груза с вероятностью его повреждения.

Передние опоры должны быть зафиксированы в нижнем положении перед тем, как стрела начнет поднимать груз.



Рисунок 1

Стрела должна находиться в полностью опущенном положении до того момента, пока не установлены передние опоры. Нельзя складывать (поднимать) передние опоры во время нахождения груза на стреле. В сложенном (верхнем) положении передние опоры должны быть зафиксированы.

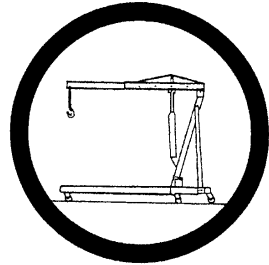

Рисунок 2

**СПЕЦИФИКАЦИЯ ГИДРАВЛИЧЕСКОГО КРАНА NDJ 10**

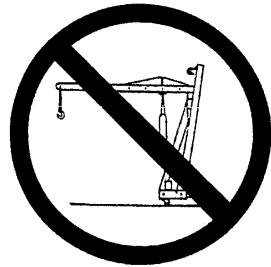
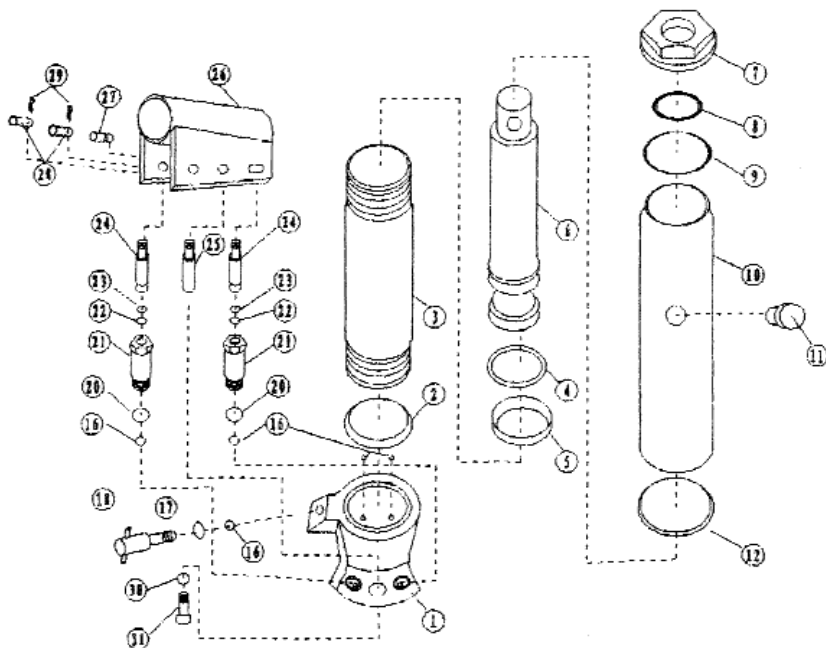

**Рисунок 3**

№	Описание	Кол-во	№	Описание	Кол-во
1	Корпус клапана	1	18	Выпускной клапан	1
2	Медная прокладка	1	20	Медная прокладка	2
3	Цилиндр	1	21	Цилиндр насоса	2
4	Уплотнител.н. кольцо	1	22	Уплотнительное кольцо	2
5	Стопорное кольцо	1	23	Возвратное кольцо	2
6	Силовой цилиндр	1	24	Плунжер	2
7	Верхняя гайка	1	25	Штифт	1
8	Уплотнител.н. кольцо	1	26	Гнездо рукоятки	1
9	Уплотнит. прокладка	1	27	Ось	1
10	Масляная камера	1	28	Соединительный штифт	2
11	Масляная пробка	1	29	Шпонка	2
12	Уплотнител.н. кольцо	1	30	Гайка M10x15	1
16	Стальной шарик	5	31	Болт	1
17	Уплотнител.н. кольцо	1			



Рисунок 4

№	Описание	Кол-во	№	Описание	Кол-во
1	Крюк	1	22	Заглушка на пер. опоре	2
2	Металлич. вкладыш	2	23	Прокладка D=30 мм	2
3	Ось	1	24	Гайка М30	2
4	Гильза	3	25	Фиксирующий штифт	2
5	Стопорное кольцо	3	26	Передняя опора	2
6	Удлинитель стрелы	1	27	Держатель ролика	2
7	Ось D=18 мм	2	28	Болт М10х60	2
8	Болт М12х130	1	29	Гайка М10	2
9	Оболочка	1	30	Прокладка D=10 мм	6
10	Зажим	1	31	Внутренняя втулка	2
11	Гайка М12	3	32	Подшипник	8
12	Стопорное кольцо	4	33	Заднее колесо	2
13	Стрела	1	34	Стопорное кольцо	2
14	Крышка	7	35	Малое колесо	2
15	Ось D=16 мм	2	36	Эластичный штифт	2
16	Гайка М18	1	37	Болт М12х130	2
17	Прокладка D=18 мм	1	38	Прокладка D=14 мм	2
18	Болт М18х90	1	39	Гайка М14	2
19	Гидравлич. цилиндр	1	40	Внутренняя втулка	2
20	Корпус крана	1	41	Переднее колесо	2
21	Прокладка D=12 мм	2	42	Рукоятка насоса	1

**СПЕЦИФИКАЦИЯ ГИДРАВЛИЧЕСКОГО КРАНА NDJ 20**

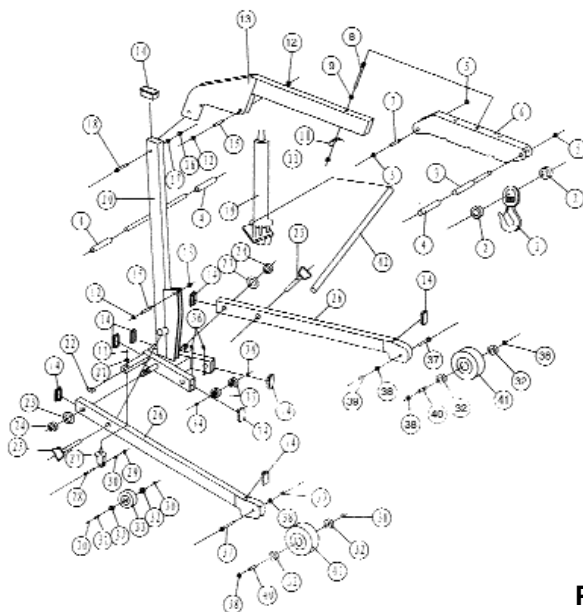
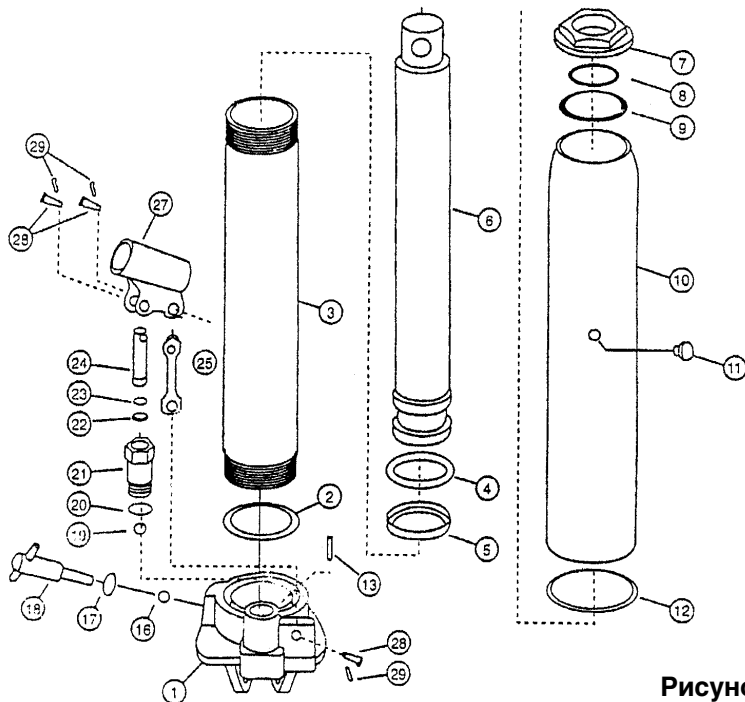

**Рисунок 5**

№	Описание	Кол-во	№	Описание	Кол-во
1	Корпус клапана	1	16	Стальной шарик	1
2	Медная прокладка	1	17	Уплотнительное кольцо	1
3	Цилиндр	1	18	Выпускной клапан	1
4	Уплотнительное кольцо	1	19	Стальной шарик	1
5	Стопорное кольцо	1	20	Медная прокладка	1
6	Силовой цилиндр	1	21	Цилиндр насоса	1
7	Верхняя гайка	1	22	Уплотнительное кольцо	1
8	Уплотнительное кольцо	1	23	Возвратное кольцо	1
9	Уплотнит. прокладка	1	24	Плунжер	1
10	Масляная камера	1	25	Соединяющий штифт	1
11	Масляная пробка	1	27	Гнездо рукоятки	1
12	Уплотнительное кольцо	1	28	Соединительный штифт	3
13	Трубка	1	29	Шпонка	3

Рисунок 6



Рисунок 7



## СХЕМА СБОРКИ

### 1-ая коробка содержит:

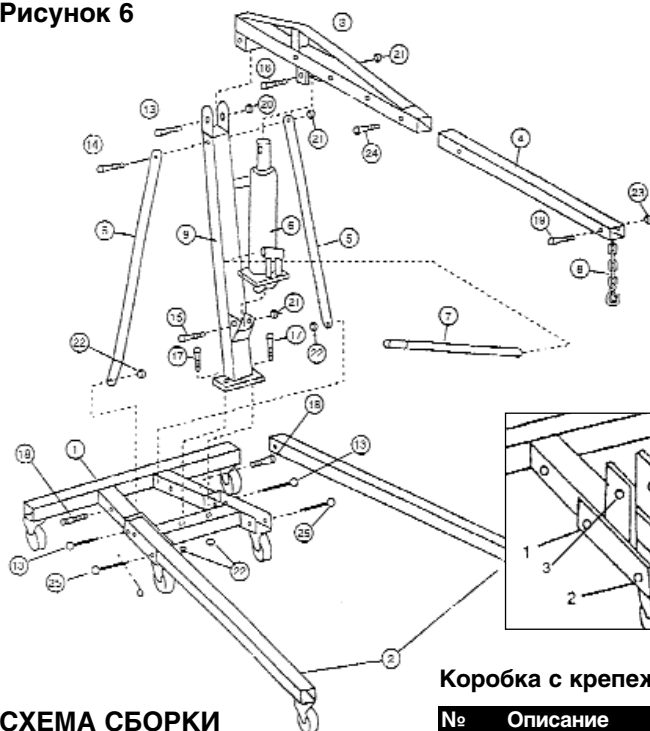
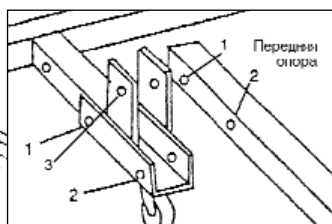
№	Описание	Кол-во
1	Рама-основание крана	1
2	8-т. гидравл. цилиндр	1
3	Рукоятка насоса	1
	Колеса	6

### 2-ая коробка содержит:

№	Описание	Кол-во
2	Передняя опора	2
3	Стрела	1
4	Удлинитель стрелы	1
5	Поддержив. планка	2
8	Цепь и крюк в сборе	1
9	Основная стойка	1

Коробка с крепежом

### Коробка с крепежом содержит:

№	Описание	Кол-во
13	Болт M18 x 100	3
14	Болт M16 x 100	1
15	Болт M16 x 80	1
16	Болт M16 x 70	1
17	Болт M14 x 100	2
18	Болт M14 x 80	2
19	Болт M12 x 75	1
20	Гайка M18	3
21	Гайка M16	3
22	Гайка M14	4
23	Гайка M12	1
24	Штифт O 14 x 150 со шплинтом	1
25	Штифт O 18 x 97 со шплинтом	2
	Болты с гайками для крепления колес и ручки M8 x 10	16

## **ИНСТРУКЦИЯ ПО СБОРКЕ**

**Внимание: Все крепежи до шага 11 должны быть затянуты вручную.**

1. Прикрепите передние опоры (2) к раме-основанию (1), используя два болта (13) и два штифта (25) следующим образом: для каждой передней опоры сначала вставьте по одному болту (13) с гайкой (20) через отверстия #1 в раме-основании и передней опоре (см. рис.7). Этот болт служит осью вращения опоры и остается в отверстии #1 постоянно. Затем вставьте штифты (25) через отверстия #2 в раме-основании и каждой передней опоре. Эти штифты служат блокираторами опор в нижнем положении. Для фиксации опор в верхнем (сложенном) положении штифты вынимаются и, после поднятия опоры, через отверстия #2 опор вставляются в отверстия #3 рамы-основания (рис.7).
2. Вставьте шплинты через отверстия в штифтах для их надежной фиксации.
3. Прикрепите основную стойку (9) к раме-основанию с помощью болтов (17) и гаек (22).
4. Прикрепите поддерживающие планки (5) к основной стойке с помощью болта (14) и гайки (21).
5. Присоедините поддерживающие планки к раме-основанию, используя болты (18) и гайки (22).
6. Присоедините нижнюю часть гидравлического цилиндра (6) к основной стойке, используя болт (15) и гайку (21).
7. Присоедините стрелу (3) к основной стойке с помощью болта (13) и гайки (20).
8. В то время, как помощник будет поддерживать стрелу, соедините верхнюю часть гидравлического цилиндра со стрелой, используя болт (16) и гайку (21).
9. Перемещайте удлинитель стрелы (4) в стреле до необходимой длины и значения грузоподъемности (эти значения указаны на самой стреле). Закрепите удлинитель в необходимом положении с помощью штифта со шплинтом (24).
10. Установите цепь и крюк (8) с помощью болта (19) и гайки (23).
11. Затяните все соединения с помощью ключей.

## **ПРОВЕРКА И ОБСЛУЖИВАНИЕ**

1. Необходимо перед каждым использованием гидравлического крана осуществлять его визуальный осмотр, включающий в себя проверку на наличие трещин в деталях, сварных швах, а также поврежденных и/или отсутствующих элементов конструкции. Если в результате осмотра выявлены дефекты, то оборудование эксплуатировать **ЗАПРЕЩАЕТСЯ**.
2. **ЗАПРЕЩАЕТСЯ** вносить какие-либо изменения в конструкцию гидравлического крана, так как это может привести как к порче оборудования, так и опасности для здоровья человека.



## ГАРАНТИЙНЫЙ ТАЛОН

### НА ПРОДУКЦИЮ ФИРМЫ "NOBLELIFT EQUIPMENT"

#### Условия гарантийного обслуживания:

**1.** Торговая организация гарантирует исправность, отсутствие механических повреждений и полную комплектацию изделия на момент продажи. Если при покупке изделия покупателем не были предъявлены претензии по комплектации, внешнему виду, наличию механических повреждений, то в дальнейшем такие претензии не принимаются.

**2.** Гарантийный срок на детали и узлы, а также материалы, из которых изготовлено изделие, составляет 12 (двенадцать) месяцев со дня продажи при условии соблюдения покупателем всех положений, изложенных в настоящем Руководстве по эксплуатации.

**3.** Гарантия не распространяется на быстроизнашиваемые детали, относящиеся к разряду расходных материалов: уплотнительные кольца, прокладки, штифты, колеса и ролики

**4.** Владелец изделия осуществляет его доставку по адресу выполнения гарантийного ремонта и обратно самостоятельно.

**5.** Срок гарантийного ремонта определяется степенью неисправности изделия и может достигать до 20 календарных дней с момента обращения.

**6.** Торговая организация несет ответственность по условиям настоящих гарантийных обязательств только в пределах суммы, заплаченной покупателем за данное изделие.

#### Гарантия не действует в следующих случаях:

- Гарантийный талон неправильно заполнен или подделан.
- Отсутствуют товарно-финансовые документы, подтверждающие факт покупки.
- Производились вскрытие или ремонт изделия покупателем или неуполномоченным сервисным центром.
- Недостатки возникли вследствие нарушения покупателем правил пользования, хранения или транспортировки изделия.
- Попадение в изделие (гидравлический узел) посторонних предметов или жидкостей.
- Наличие на изделии внешних или внутренних механических повреждений (трещин, следов удара, сколов и т.п.), полученных в результате неправильной эксплуатации или транспортировки изделия.
- Недостатки обнаружены покупателем, и претензия заявлена после истечения гарантийного срока.

<b>МОДЕЛЬ</b>	<b>ТОРГУЮЩАЯ ОРГАНИЗАЦИЯ</b>
_____	_____
<b>ЗАВ. №</b>	<b>ПОДПИСЬ, ПЕЧАТЬ ПРОДАВЦА</b>
_____	_____
<b>ДАТА ПРОДАЖИ</b>	
_____	

С условия гарантии ознакомлен. Изделие получено исправным, к внешнему виду, качеству и комплектации претензий нет.

Подпись покупателя:

Адрес гарантийного сервисного центра: