

EURO  **LIFT**

EAC

**ПАСПОРТ
И
РУКОВОДСТВО ПОЛЬЗОВАТЕЛЯ
ЗАХВАТЫ ДЛЯ БОЧЕК
Модели: МК10/МК25**



**СПАСИБО ЗА ИСПОЛЬЗОВАНИЕ ВИЛОЧНЫХ ЗАХВАТОВ СЕРИИ МК.
ПОЖАЛУЙСТА, ВНИМАТЕЛЬНО ОЗНАКОМЬТЕСЬ С РУКОВОДСТВОМ ПОЛЬЗОВАТЕЛЯ, ПРЕЖДЕ ЧЕМ ПРИСТУПИТЬ РАБОТЕ.**

ПРИМЕЧАНИЕ. Вся информация, представленная здесь, основана на данных, доступных на момент печати. Фабрика оставляет за собой право вносить изменения в свою продукцию в любое время без предварительного уведомления и каких-либо санкций. Поэтому предлагается всегда проверять возможные обновления.

Захват крюковой для вилочных погрузчиков МК10/МК25

1. Трансформирует вилы погрузчика в подъемный кран;
2. Регулируется по длине вилок;
3. Фиксируется зажимами на вилах;
4. Крюк снабжен предохранителем (собачкой).

1. СХЕМА И ХАРАКТЕРИСТИКИ

1. Чертеж

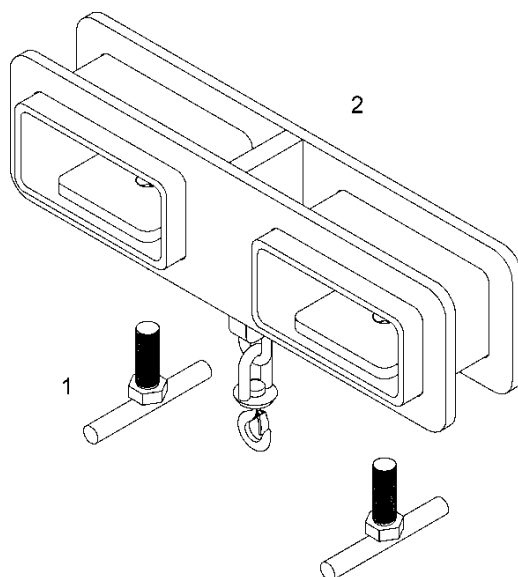

№	Наименование	Кол-во
1	Крюковая подвеска	1
2	Ключ-фиксатор	2

2. Характеристики

Модель	МК10	МК25
Грузоподъемность (кг)	1000 кг	2500 кг
Размер вилок (мм)	160×60	160×60
Габариты (мм)	120×460×130	150×660×140
Вес НЕТТО (кг)	14	25

ВНИМАНИЕ! Помните, что любые механизмы и приспособления предназначенные для подъема и перемещения грузов являются механизмами и приспособлениями повышенной опасности!

- 2.1 Не используйте захват для подъема бочки, размеры и вес которой превышают номинальные допустимые параметры для данной модели.
- 2.2 Не допускайте к работе неквалифицированный персонал. Работник, использующий захват должен обязательно пройти инструктаж по технике безопасности и иметь аттестацию грузчика или такелажника. При работе с захватом необходимо использовать защитные перчатки.
- 2.3 Категорически запрещается работать с неисправным захватом.

3. ИНСТРУКЦИЯ ПО ЭКСПЛУАТАЦИИ

- 3.1 Выберите крюковую подвеску для вил, соответствующую погрузчику.
- 3.2 Вставьте вилы погрузчика в пазы захвата горизонтально.
- 3.3 Затяните Т-образный ключ и зафиксируйте цепь крюка на погрузчике в целях безопасности.

4. ТЕХНИЧЕСКОЕ ОБСЛУЖИВАНИЕ

- 4.1 Перед началом работы всегда проверяйте захват на предмет повреждений.
- 4.2 Своевременно ремонтируйте, если есть повреждения.
- 4.3 Убедитесь, что все детали зафиксированы надежно и приступайте к работе .

5. СВЕДЕНИЯ О ПРОИЗВОДИТЕЛЕ.

Захваты для бочек **МК10** и **МК25** произведены Заводом **Logislift Equipment Co., Ltd**, Китай. Завод сертифицирован по ISO9001-2000. Изделие соответствует стандартам CE и GS. Марка **Euro-Lift**

6. ГАРАНТИЙНЫЕ ОБЯЗАТЕЛЬСТВА

- 6.1 На основании «Гражданского Кодекса РФ» и Закона РФ «О защите прав потребителя» на захват устанавливается гарантийный срок 12 месяцев с даты продажи захвата.
- 6.2 В целях определения причин отказа и/или характер повреждений захвата проводится техническая экспертиза в сервисном центре, в сроки, оговоренные Законом РФ.
- 6.3 Гарантии распространяются на все поломки, вызванные дефектами изготовления, материала или конструкции.
- 6.4 Гарантии не распространяются на повреждения, возникшие в результате естественного износа, плохого ухода, неправильного использования или грубого обращения, а так же на изделие со следами несанкционированного вмешательства в устройство изделия.

7. ОТМЕТКИ О ПРОДАЖЕ

С требованиями безопасности, рекомендациями по уходу и с условиями гарантии ознакомлен и согласен. Претензий к внешнему виду и комплектности поставки не имею.

Покупатель _____ Дата продажи « _____ » _____ 20 ____ г.

Организация Продавец _____ Накладная № _____